

# VARICOR®



## Lieferprogramm

**A. Sprenger GmbH**

Holz- und Mineralwerkstoffverarbeitung



Berner Str. 10  
60437 Frankfurt  
Tel: 069 - 507 27 41  
Fax: 069 - 507 72 91  
info@varicor.org  
www.varicor.org

**VARICOR®**  
Ideen leben.



Wer eine Idee besser sein will, braucht viele originelle Einfälle – und einen Werkstoff, mit dem man diese realisieren kann. Mit einem breiten Lieferprogramm an Tafeln, Becken und Spülen ist Varicor® die ideale Lösung für kreative Umsetzungen in den unterschiedlichsten Bereichen.

Außergewöhnliche Materialeigenschaften, einfache Verarbeitung und ein umfangreiches Farbprogramm eröffnen eine Anwendungs- und Gestaltungsvielfalt, die nahezu unbegrenzt ist.

Varicor® besteht aus einer einfachen Rohstoff-Formel – zu zwei Dritteln aus dem natürlichen mineralischen Füllstoff Aluminiumhydroxid und zu einem Drittel aus gebundenen Harzen. Varicor® ist porenlos, voll durchgefärbt, einfach in der Pflege, schlagfest, fleckenunempfindlich, weitgehend chemikalien- und temperaturbeständig, lebensmitteltauglich, einfach zu bearbeiten, antibakteriell bei den Standard-Uniweißtönen, das Material entspricht der ISO-Norm 19712, die gegossenen Formteile sind CE-zertifiziert und, und, und...

Weitere Informationen  
unter: [www.sprenger-ffm.de](http://www.sprenger-ffm.de)

## Sanitärbecken Einbau



**SANITÄRBECKEN EBS 50**  
(12 l) zum Einbau in Varicor®-Tafel  
Außendurchmesser 528 mm

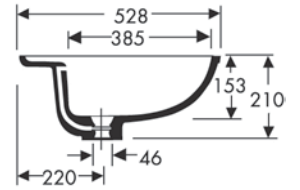
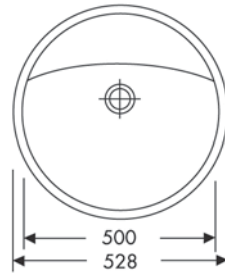

**SANITÄRBECKEN EBS 15**  
(15 l) zum Einbau in Varicor®-Tafel  
Außenmaß 550 x 400 mm

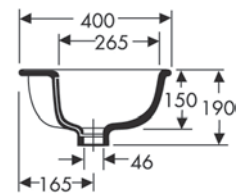
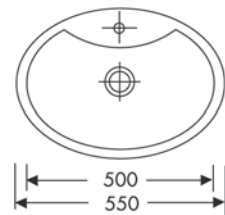

**SANITÄRBECKEN EBS 8**  
(8 l) zum Einbau in Varicor®-Tafel  
Außenmaß 600 x 474 mm

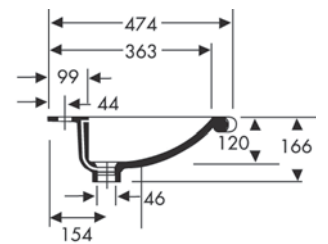
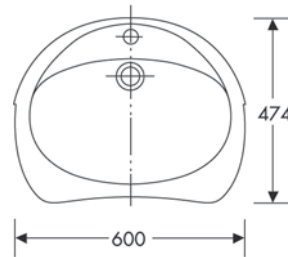

**A. Sprenger GmbH** Holz- und Mineralwerkstoffverarbeitung | Berner Str. 10 | 60437 Frankfurt | Tel: 069 - 507 27 41 | Fax: 069 - 507 72 91

### BITTE BEACHTEN SIE:

- Homogenes, voll durchgefärbtes, porenloses Material
- In einem Stück gegossen
- Entspricht den Vorgaben der CE-Kennzeichnung nach DIN EN 14688
- Materialstärke 12 mm
- Die Sanitärbecken Typ EBS sind mit/ohne Überlauf oder vorbereitet für Ablaufsystem Clou erhältlich (bitte bei Bestellung angeben)
- Integrierter Überlauf erfüllt die Norm DIN 19541
- Toleranzen: ± 1,5 mm

### ZUBEHÖR FÜR SANITÄRBECKEN:

- Gekröpftes Standrohr, Fa. SPECTRA, passend zu Ablaufverbindung Geberit mit Gummistöpsel (laut Preisliste)
- Ablaufverbindung Clou für Becken ohne Überlauf, mit Hebelgestänge für Exzenter, Überlaufsystem befindet sich unterhalb des Waschtisches
- Schablone (nur für EB-Versionen)

## Sanitärbecken Unterbau



**SANITÄRBECKEN UBS 25**  
(25 l) zum Unterbau unter Varicor®-Tafel  
Außenmaß 665 x 507 mm

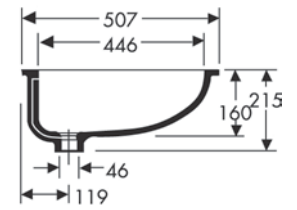
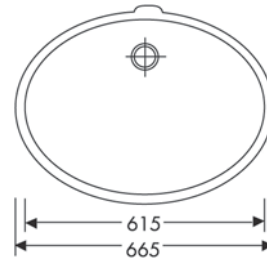

**SANITÄRBECKEN UBS 19**  
(19 l) zum Unterbau unter Varicor®-Tafel  
Außenmaß 585 x 397 mm

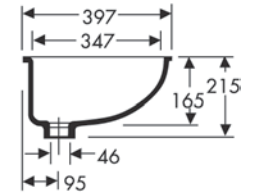
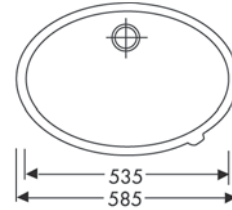

**SANITÄRBECKEN UBS 12**  
(12 l) zum Unterbau unter Varicor®-Tafel  
Außenmaß 503 x 374 mm

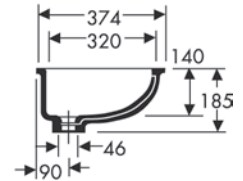
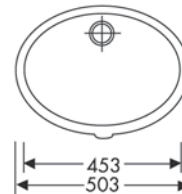

**SANITÄRBECKEN UBS 7**  
(7 l) zum Unterbau unter Varicor®-Tafel  
Außenmaß 430 x 330 mm

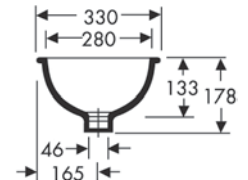
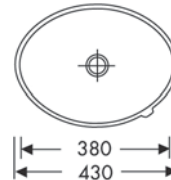

**SANITÄRBECKEN UBS 22**  
(7 l) zum Unterbau unter Varicor®-Tafel  
Außenmaß 530 x 410 mm

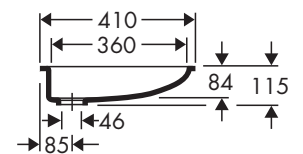
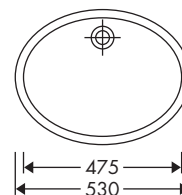

**A. Sprenger GmbH** Holz- und Mineralwerkstoffverarbeitung | Berner Str. 10 | 60437 Frankfurt | Tel: 069 - 507 27 41 | Fax: 069 - 507 72 91

**BITTE BEACHTEN SIE:**

- Homogenes, voll durchgefärbtes, porenloses Material
- In einem Stück gegossen
- Entspricht den Vorgaben der CE-Kennzeichnung nach DIN EN 14688
- Materialstärke 12 mm
- Die Sanitärbecken Typ UBS sind mit/ohne Überlauf oder vorbereitet für Ablaufsystem Clou erhältlich (bitte bei Bestellung angeben)
- Integrierter Überlauf erfüllt die Norm DIN 19541
- UBS 22 ist ohne Überlauf
- Toleranzen: ± 1,5 mm

**ZUBEHÖR FÜR SANITÄRBECKEN:**

- Gekröpftes Standrohr, Fa. SPECTRA, passend zu Ablaufverbindung Geberit mit Gummistöpsel (laut Preisliste)
- Ablaufverbindung Clou für Becken ohne Überlauf, mit Hebelgestänge für Exzenter, Überlaufsystem befindet sich unterhalb des Waschtisches

**ZUBEHÖR FÜR SANITÄRBECKEN UBS 22:**

- Überlaufverbindung mit Adapter

## Sanitärbecken Unterbau



**SANITÄRBECKEN UBS 14**  
(14 l) zum Unterbau unter Varicor®-Tafel  
Außendurchmesser 444 mm

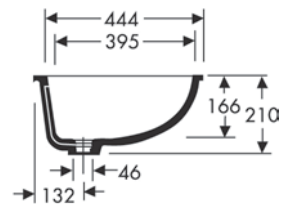
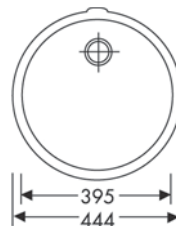

**SANITÄRBECKEN UBS 11**  
(11 l) zum Unterbau unter Varicor®-Tafel  
Außendurchmesser 450 mm

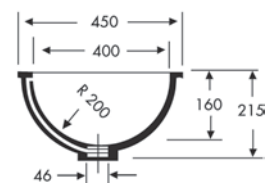

**SANITÄRBECKEN UBS 9**  
(9 l) zum Unterbau unter Varicor®-Tafel  
Außendurchmesser 380 mm

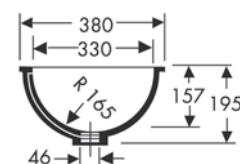

**SANITÄRBECKEN UBS 5**  
(5 l) zum Unterbau unter Varicor®-Tafel  
Außendurchmesser 320 mm

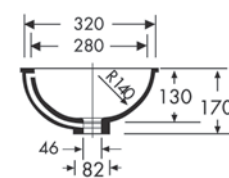

**SANITÄRBECKEN UBS 8**  
(8 l) zum Unterbau unter Varicor®-Tafel  
Außenmaß 495 x 360 mm

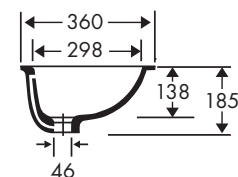
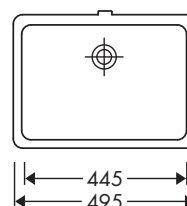

**A. Sprenger GmbH** Holz- und Mineralwerkstoffverarbeitung | Berner Str. 10 | 60437 Frankfurt | Tel: 069 - 507 27 41 | Fax: 069 - 507 72 91

### BITTE BEACHTEN SIE:

- Homogenes, voll durchgefärbtes, porenloses Material
- In einem Stück gegossen
- Entspricht den Vorgaben der CE-Kennzeichnung nach DIN EN 14688
- Materialstärke 12 mm
- Die Sanitärbecken Typ UBS sind mit/ohne Überlauf oder vorbereitet für Ablaufsystem Clou erhältlich (bitte bei Bestellung angeben)
- Integrierter Überlauf erfüllt die Norm DIN 19541
- Toleranzen: ± 1,5 mm

### ZUBEHÖR FÜR SANITÄRBECKEN:

- Gekrüpftes Standrohr, Fa. SPECTRA, passend zu Ablaufverbindung Geberit mit Gummistöpsel (laut Preisliste)
- Ablaufverbindung Clou für Becken ohne Überlauf, mit Hebelgestänge für Exzenter, Überlaufsystem befindet sich unterhalb des Waschtisches

## Sanitärbecken Unterbau



**SANITÄRBECKEN UBS 38T**  
(12 l) zum Unterbau unter Varicor®-Tafel  
Außendurchmesser 434 mm  
mit kleiner Abdeckplatte  
Durchmesser 100 mm

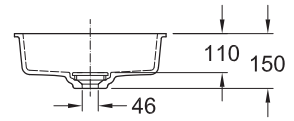
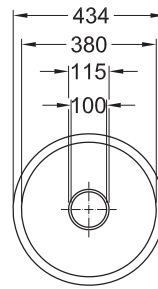

**SANITÄRBECKEN UBS 38**  
(12 l) zum Unterbau unter Varicor®-Tafel  
Außendurchmesser 434 mm  
mit Standardablauf

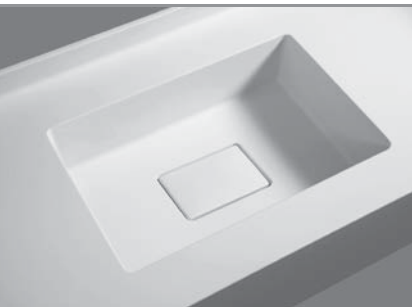
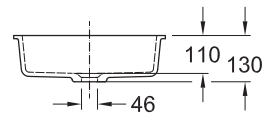
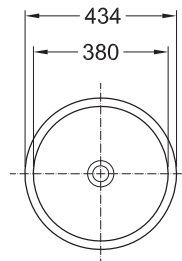

**SANITÄRBECKEN UBS 48T**  
(15 l) zum Unterbau unter Varicor®-Tafel  
Außenmaß 534 x 348 mm  
mit kleiner Abdeckplatte  
Maße 164 x 105 mm

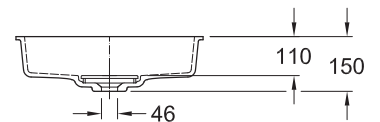
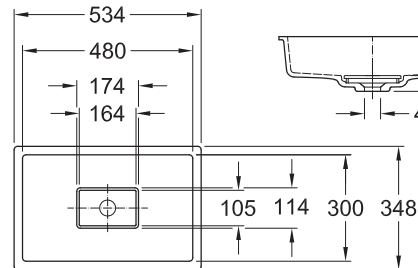

**SANITÄRBECKEN UBS 48**  
(15 l) zum Unterbau unter Varicor®-Tafel  
Außenmaß 534 x 354 mm  
mit Standardablauf

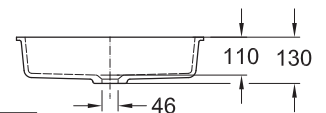
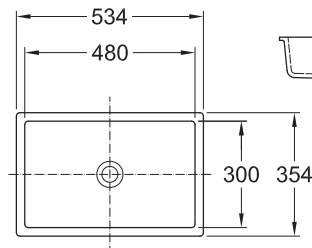

**ZUBEHÖR ZU UBS 38/48 UND ASB 38/48**  
Große Abdeckplatte eckig, Maße 446 x 266 mm  
Große Abdeckplatte rund, Durchmesser 348 mm

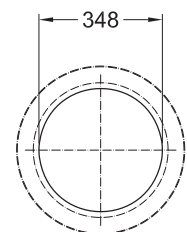
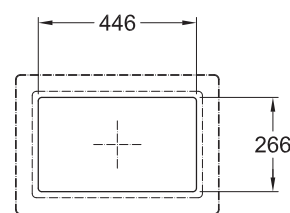

### BITTE BEACHTEN SIE:

- Homogenes, voll durchgefärbtes, porenloses Material
- In einem Stück gegossen
- Entspricht den Vorgaben der CE-Kennzeichnung nach DIN EN 14688
- Materialstärke 12 mm
- Die Unterbaubecken UBS 38/T und UBS 48/T sind ohne Überlauf
- Toleranzen: ± 1,5 mm

### ZUBEHÖR FÜR UNTERBAUBECKEN UBS 38/T, UBS 48/T, ASB 38/T UND ASB 48/T:

- Überlaufverbindung mit Adapter
- Große Abdeckplatte zu UBS 38/48 und ASB 38/48



## Sanitärbecken Aufsatz



**AUFSATZBECKEN ASB 38T**  
(12 l) zum Aufsatz auf Varicor®-Tafel  
Außendurchmesser 474 mm  
mit kleiner Abdeckplatte  
Durchmesser 100 mm

ZUBEHÖR SIEHE SEITE 8

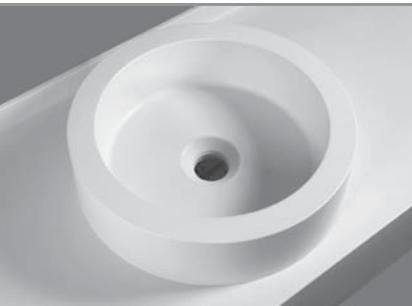
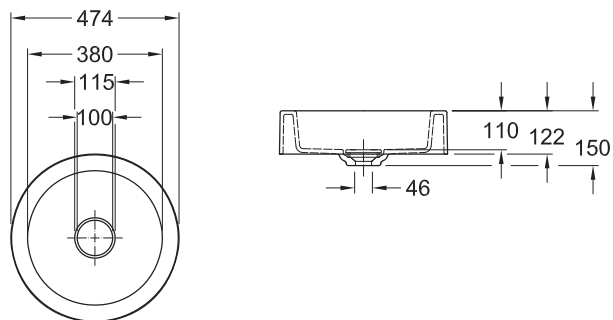

**AUFSATZBECKEN ASB 38**  
(12 l) zum Aufsatz auf Varicor®-Tafel  
Außendurchmesser 474 mm  
mit Standardablauf

ZUBEHÖR SIEHE SEITE 8

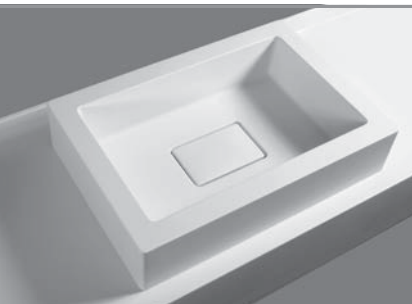
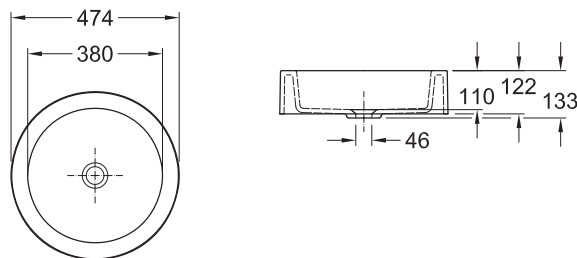

**AUFSATZBECKEN ASB 48T**  
(15 l) zum Aufsatz auf Varicor®-Tafel  
Außenmaß 574 x 394 mm  
mit kleiner Abdeckplatte  
Maße 164 x 105 mm

ZUBEHÖR SIEHE SEITE 8

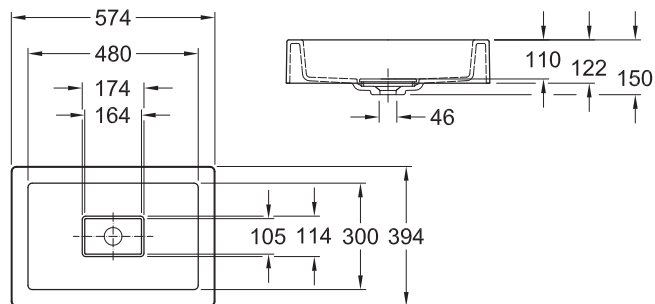

**AUFSATZBECKEN ASB 48**  
(15 l) zum Aufsatz auf Varicor®-Tafel  
Außenmaß 574 x 394 mm  
mit Standardablauf

ZUBEHÖR SIEHE SEITE 8

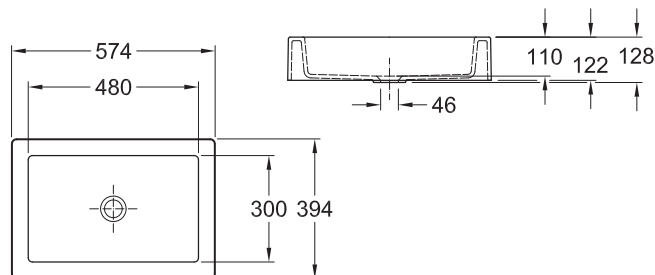

**DOPPELWASCHTISCH CARRÉ 1200**  
Außenmaß 1.200 x 500 mm  
Kumme 1.100 x 300 mm

**EINZELWASCHTISCH CARRÉ 650**  
Außenmaß 650 x 500 mm  
Kumme 550 x 300 mm

Frontschürze 120 mm (umlaufend)

**MONTAGE:**  
wandhängend oder als Aufsatzwaschtisch

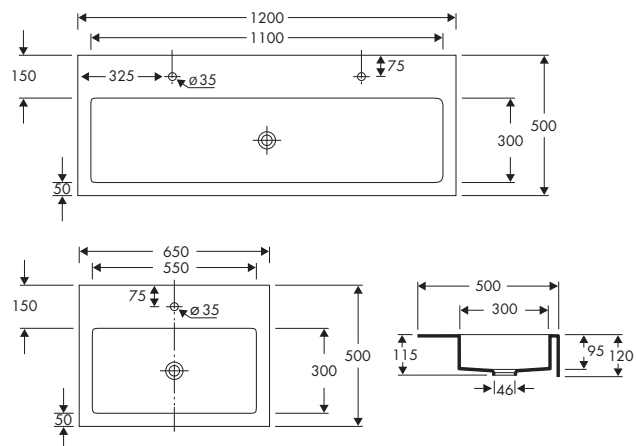

**BITTE BEACHTEN SIE:**

- Homogenes, voll durchgefärbtes, porenloses Material
- In einem Stück gegossen
- Entspricht den Vorgaben der CE-Kennzeichnung nach DIN EN 14688
- Materialstärke 12 mm
- Die Aufsatzbecken ASB 38/T, ASB 48/T und CARRÉ sind ohne Überlauf
- Toleranzen:  $\pm 1,5$  mm

**ZUBEHÖR FÜR AUFSATZBECKEN CARRÉ:**

- Winkelkonsole 407 mm
- Wandaufagewinkel 180 mm (nur für CARRÉ 1200)

# Waschrinnen

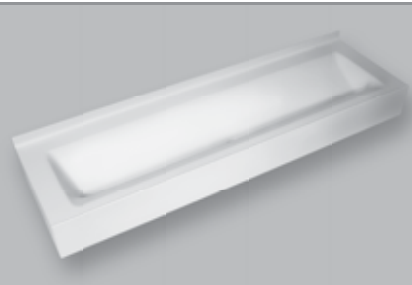

## WASCHRINNE ACTIVE

Außenmaß	1876 x 555 mm
Becken	1656 x 400 mm
Frontschürze	200 mm
mit Schwallrand	5 mm
Wischleiste mit Hohlkehle	50 mm

### MONTAGE:

Montage über Stockschraubenbefestigung

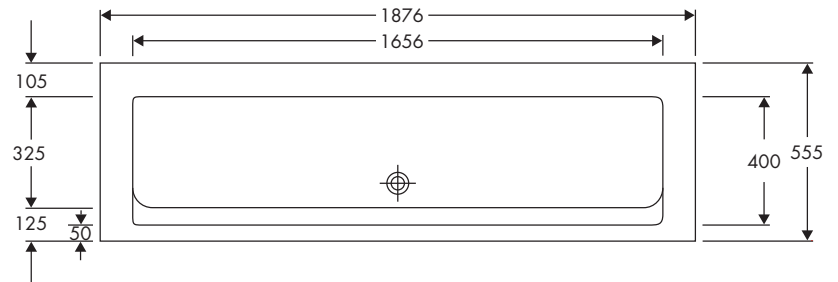
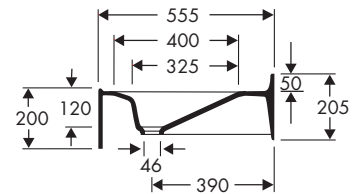

## UNTERBAUWASCHRINNE

zum Unterbau unter Varicor®-Tafel

Länge variabel

maximale Länge	1700 mm
minimale Länge	700 mm
A-/ B-Maße	350 – 850 mm
Tiefe	350 mm
Beckentiefe	110 – 150 mm

Seitliche Abschlussstücke

Außenmaß 75 x 350 mm  
(separat zu bestellen)

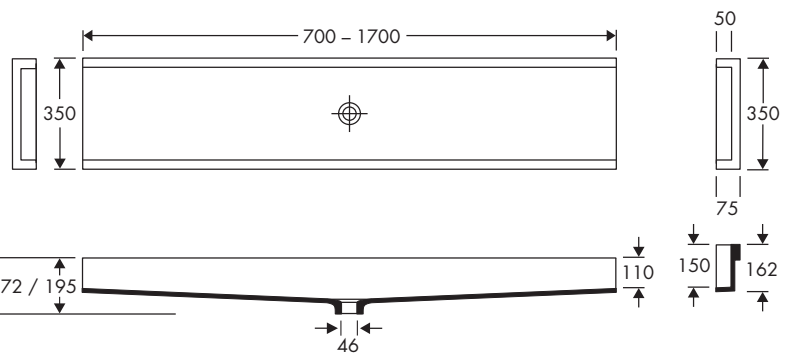
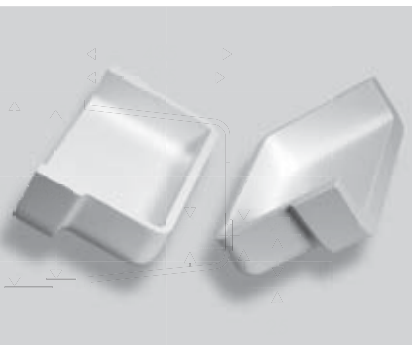
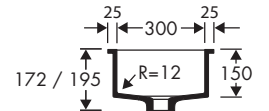

**A. Sprenger GmbH** Holz- und Mineralwerkstoffverarbeitung | Berner Str. 10 | 60437 Frankfurt | Tel: 069 - 507 27 41 | Fax: 069 - 507 72 91

### BITTE BEACHTEN SIE:

- Homogenes, voll durchgefärbtes, porenloses Material
- In einem Stück gegossen
- Entspricht den Vorgaben der CE-Kennzeichnung nach DIN EN 14688
- Materialstärke 12 mm
- ACTIVE und Unterbauwaschrinne sind ohne Überlauf
- Toleranzen:  $\pm 1,5$  mm



## Kinder- / Säuglingspflegebecken



### UNTERBAU-KINDER-/SÄUGLINGSPFLEGE- BECKEN USP 80

zum Unterbau unter Varicor®-Tafel  
Außenmaß 910 x 510 mm

**Auch als Auflageversion erhältlich**  
zur Kombination mit anderen Materialien

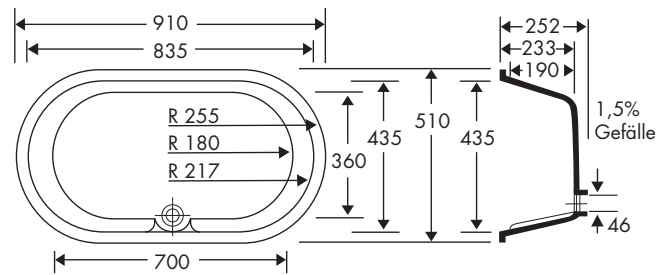

### UNTERBAU-KINDER-/SÄUGLINGSPFLEGE- BECKEN USP 40

zum Unterbau unter Varicor®-Tafel  
Außenmaß 765 x 465 mm

**Auch als Auflageversion erhältlich**  
zur Kombination mit anderen Materialien

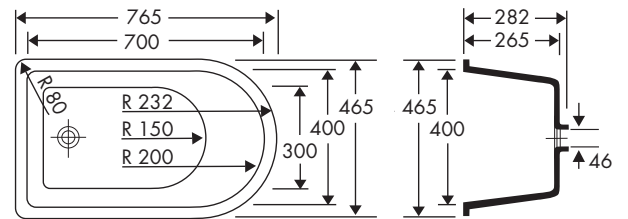

### EINBAU-SÄUGLINGSPFLEGEBECKEN ESP 35

zum Einbau in Varicor®-Tafel  
Außenmaß 550 x 400 mm

**Auch als Auflageversion erhältlich**  
Außenmaß 570 x 420 mm  
zur Kombination mit anderen Materialien

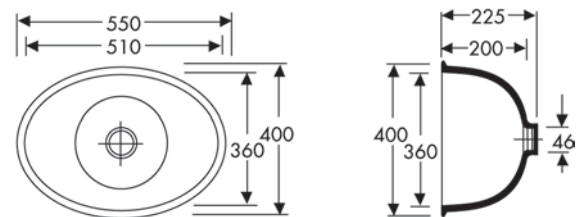

### SITZDUSCHWANNE zum Unterbau unter Varicor®-Tafel Außenmaß 730 x 480 mm

**Auch als Auflageversion erhältlich**  
zur Kombination mit anderen Materialien

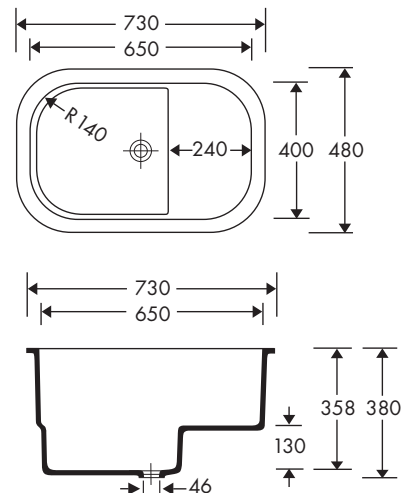

**NEU**

A. Sprenger GmbH Holz- und Mineralwerkstoffverarbeitung | Berner Str. 10 | 60437 Frankfurt | Tel: 069 - 507 27 41 | Fax: 069 - 507 72 91

#### BITTE BEACHTEN SIE:

- Homogenes, voll durchgefärbtes, porenloses Material
- In einem Stück gegossen
- Entspricht den Vorgaben der CE-Kennzeichnung nach DIN EN 14688
- Materialstärke 12 mm
- Die Kinder-/Säuglingspflegebecken sind ohne Überlauf
- Toleranzen Becken: ± 1,5 mm

#### ZUBEHÖR FÜR KINDER- / SÄUGLINGSPFLEGEBECKEN:

- Ablaufverbindung (laut Preisliste)
  - mit Exzenter
  - mit Gummistöpsel
  - mit gekröpftem Standrohr (nur USP/ASP 80)
- Schablone (nur für ESP 35)

## Laborbecken



**LABORBECKEN UBL 65**  
Einbeckenspüle (65 l)  
zum Unterbau unter Varicor®-Tafel  
Außenmaß 650 x 500 mm

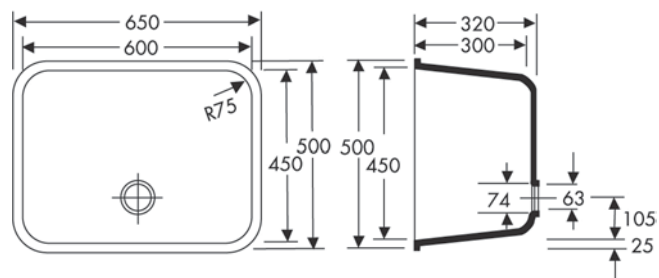

**LABORBECKEN UBL 50**  
Einbeckenspüle (50 l)  
zum Unterbau unter Varicor®-Tafel  
Außenmaß 500 x 500 mm

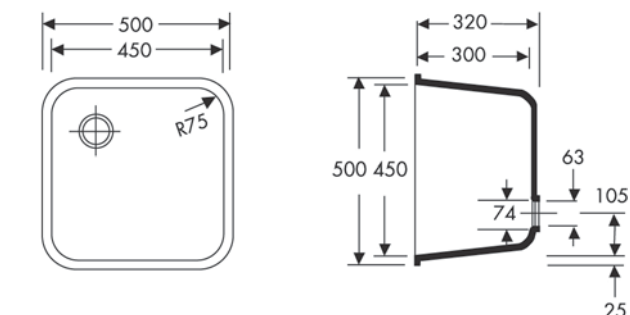

**LABORBECKEN UBL 27**  
Einbeckenspüle (27 l)  
zum Unterbau unter Varicor®-Tafel,  
passend für 450 mm breite Unterschränke.  
Außenmaß 450 x 390 mm

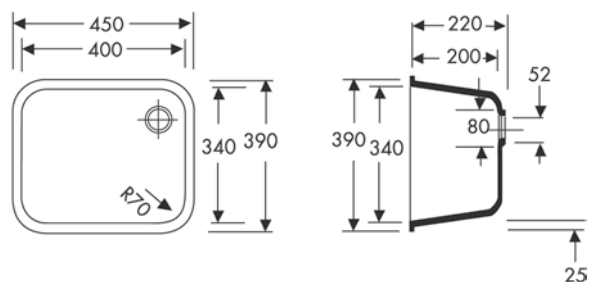

**A. Sprenger GmbH** Holz- und Mineralwerkstoffverarbeitung | Berner Str. 10 | 60437 Frankfurt | Tel: 069 - 507 27 41 | Fax: 069 - 507 72 91

### BITTE BEACHTEN SIE:

- Homogenes, voll durchgefärbtes, porenloses Material
- In einem Stück gegossen
- Entspricht den Vorgaben der CE-Kennzeichnung nach DIN EN 14688
- Materialstärke 12 mm
- Alle Laborbecken sind ohne Überlauf
- Toleranzen: ± 1,5 mm

### ZUBEHÖR FÜR LABORBECKEN:

- Ablaufverbindung Lira mit Standrohr aus Edelstahl, Länge 270 mm, Schraubenlänge 50 mm, Typ-Nr. 19110880

### ZUBEHÖR FÜR LABORBECKEN UBL 27 (NUR ÜBER DEN FACHHÄNDLER ERHÄLTlich):

- Ablaufverbindung Viega, verchromt, Art.-Nr. 126605
- Separates Standrohr Viega, verchromt, Art.-Nr. 145484, Länge 175 mm

# Laborbecken



LABORBECKEN UBL 442  
Einbeckenspüle (32 l)  
zum Unterbau unter Varicor®-Tafel  
Außenmaß 450 x 450 mm

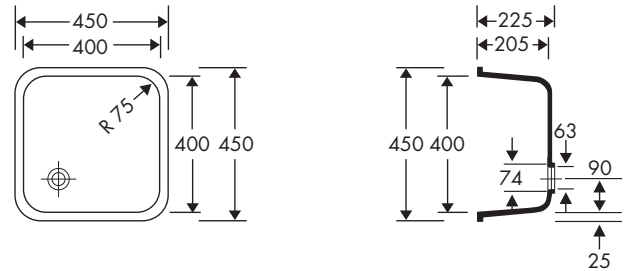

LABORBECKEN UBL 443  
Einbeckenspüle (48 l)  
zum Unterbau unter Varicor®-Tafel  
Außenmaß 450 x 450 mm

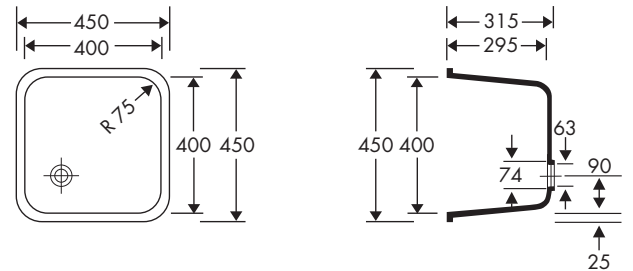

LABORBECKEN UBL 543  
Einbeckenspüle (66 l)  
zum Unterbau unter Varicor®-Tafel  
Außenmaß 600 x 450 mm

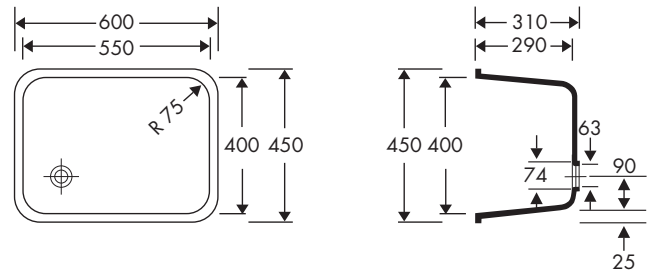

LABORBECKEN UBL 554  
Einbeckenspüle (100 l)  
zum Unterbau unter Varicor®-Tafel  
Außenmaß 550 x 550 mm

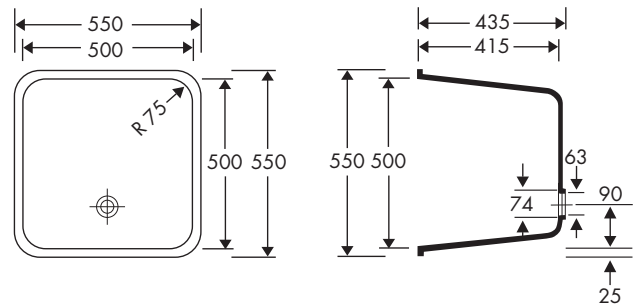

LABORBECKEN UBL 854  
Einbeckenspüle (160 l)  
zum Unterbau unter Varicor®-Tafel  
Außenmaß 850 x 550 mm

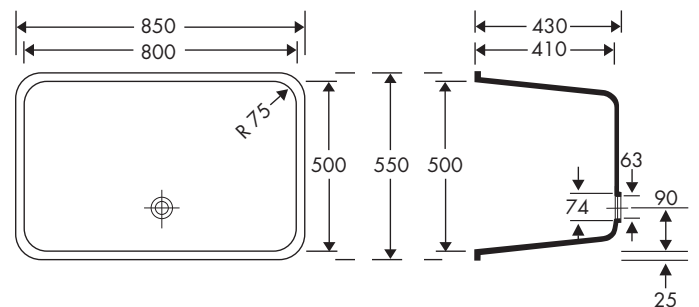

A. Sprenger GmbH Holz- und Mineralwerkstoffverarbeitung | Berner Str. 10 | 60437 Frankfurt | Tel: 069 - 507 27 41 | Fax: 069 - 507 72 91

#### BITTE BEACHTEN SIE:

- Homogenes, voll durchgefärbtes, porenloses Material
- In einem Stück gegossen
- Entspricht den Vorgaben der CE-Kenzeichnung nach DIN EN 14688
- Materialstärke 12 mm
- Alle Laborbecken sind ohne Überlauf
- UBL 554 und UBL 854 nur in Verbindung mit zusätzlicher Unterkonstruktion verwenden
- Toleranzen Becken:  $\pm 1,5$  mm

#### ZUBEHÖR FÜR LABORBECKEN UBL 443, 543, 554, 854:

- Ablaufverbindung Lira mit Standrohr aus Edelstahl, Länge 270 mm, Schraubenlänge 50 mm, Typ-Nr. 19110880

#### ZUBEHÖR FÜR LABORBECKEN UBL 442 (NUR ÜBER DEN FACHHANDEL ERHÄLTlich):

- Ablaufverbindung Viega, verchromt, Art.-Nr. 126605
- Separates Standrohr Viega, verchromt, Art.-Nr. 145484, Länge 175 mm

## Küchenbecken



**KÜCHENBECKEN UBK 30**  
Einbeckenspüle (30 l)  
zum Unterbau unter Varicor®-Tafel  
Außenmaß 553 x 452 mm

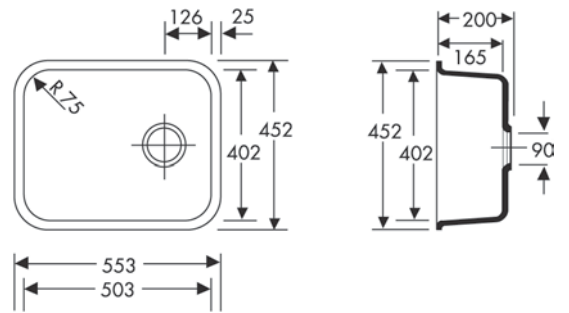

**KÜCHENBECKEN UBK 25**  
Einbeckenspüle (25 l)  
zum Unterbau unter Varicor®-Tafel  
Außenmaß 450 x 450 mm

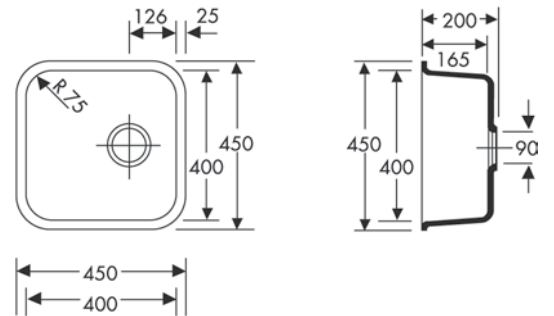

**KÜCHENBECKEN UBK 21**  
Einbeckenspüle (21 l)  
zum Unterbau unter Varicor®-Tafel  
Außenmaß 450 x 350 mm

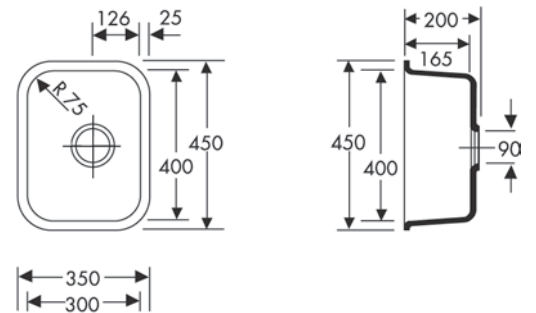

**KÜCHENBECKEN UBK 16**  
Restebecken (16 l)  
zum Unterbau unter Varicor®-Tafel  
(kombinierbar mit UBK 30, UBK 25, UBK 21)  
Außenmaß 452 x 302 mm

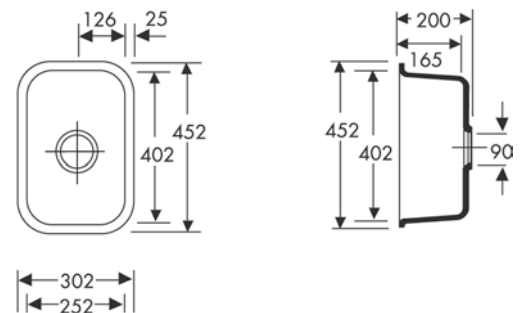

**KÜCHENBECKEN UBK 5**  
Restebecken (5 l)  
zum Unterbau unter Varicor®-Tafel  
(kombinierbar mit UBK 30, UBK 25, UBK 21)  
Außenmaß 324 x 200 mm

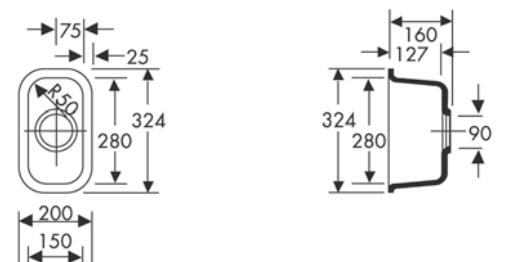

**A. Sprenger GmbH** Holz- und Mineralwerkstoffverarbeitung | Berner Str. 10 | 60437 Frankfurt | Tel: 069 - 507 27 41 | Fax: 069 - 507 72 91

**BITTE BEACHTEN SIE:**

- Homogenes, voll durchgefärbtes, porenloses Material
- In einem Stück gegossen
- Entspricht den Vorgaben der CE-Kennzeichnung nach DIN EN 13310
- Materialstärke 12 mm
- Alle Küchenbecken sind ohne Überlauf
- Toleranzen:  $\pm 1,5$  mm

**ZUBEHÖR FÜR KÜCHENBECKEN:**

- Viega Ab- und Überlaufverbindung mit Exzenterdrehbetätigung
- Ablaufverbindung Lira für Küchenbecken mit Kunststoff-Standrohr weiß, Länge 180 mm, Schraubenlänge 60 mm, Typ-Nr.: 9688101

# Varicor® auf einen Blick

- **CE-KONFORM:** die gegossenen Formteile aus Varicor® erfüllen die Anforderungen der CE-Norm gemäß DIN EN 14688
- **DESINFEKTIONSMITTELBESTÄNDIG:** Varicor® ist resistent gegenüber Desinfektionsmitteln und den gebräuchlichen Chemikalien (aktuelle Liste der Desinfektionsmittelkommission des VAH)
- **ANTIBAKTERIELL:** antibakterielle Wirkung bei den Standard-Uniweißstoffen gemäß Norm JIS-Z
- **SONDERFORMTEILE:** werkseigener Formenbau für individuelle Ausführungen
- **SONDERFARBEN:** individuelle Farbentwicklungen nach RAL®/NCS®
- **REPARABEL:** Varicor® ist vollwertig reparabel mit farblich angepasster Reparaturmasse
- **SCHWER ENTFLAMMBAR:** Varicor® ist weitgehend hitzebeständig und schwer entflammbar (B1)
- **SCHLAGFEST:** Varicor® ist äußerst robust und schlagfest (Kugelfalltest mit 450g schwerer Eisenkugel)
- **REINIGUNG:** einfach und hygienisch
- **MATERIALDICHT:** Varicor® ist homogen mit hoher Materialdichte von 1,8
- **PORENFREIE,** samtartige Oberfläche
- **WERTBESTÄNDIG**

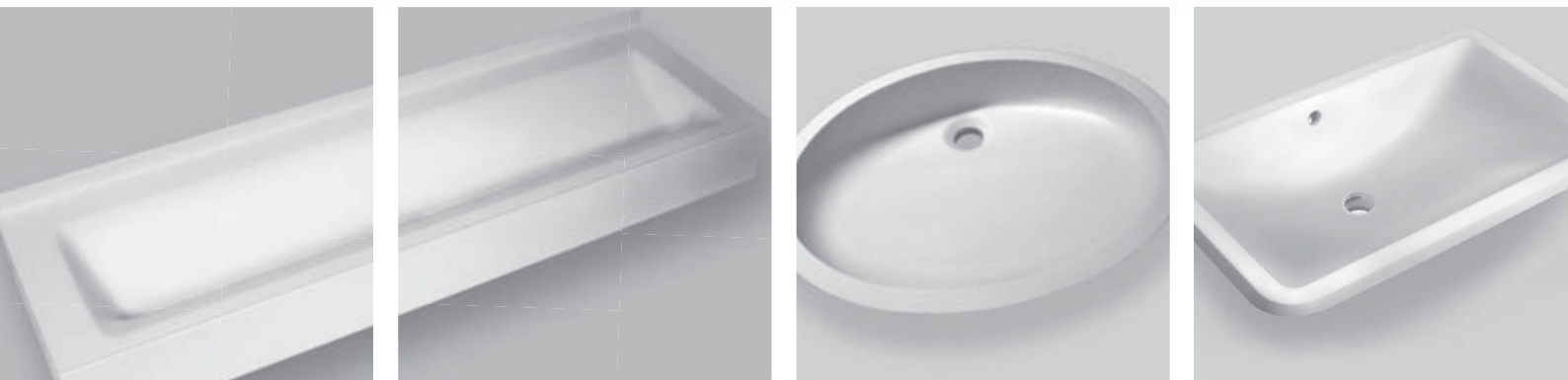

**A. Sprenger GmbH**

Holz- und Mineralwerkstoffverarbeitung



Berner Str. 10  
60437 Frankfurt  
Tel: 069 - 507 27 41  
Fax: 069 - 507 72 91  
info@varicor.org  
www.varicor.org