

VARICOR®



Waschtischmodell NIZZA

Der Waschtisch NIZZA ist mit seiner geringen Tiefe von 350 mm auch für kleinere Räumlichkeiten bestens geeignet. Die seitlichen Ablagen stellen leicht zugängliche Nutzflächen dar, und die Wischleiste mit Hohlkehle an der Wandseite ermöglicht die einfache und rückstandsfreie Reinigung. Das Modell ist wahlweise als rechte und linke Version erhältlich (Ablauf seitlich versetzt).

NIZZA wird in einem Stück gegossen und entspricht der CE-Kennzeichnung nach DIN EN 14688.

A. Sprenger GmbH

Holz- und Mineralwerkstoffverarbeitung
Berner Straße 10 | 60437 Frankfurt | Tel: 069-5072741 | Fax: 069-5077291

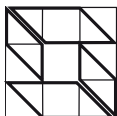

VARICOR®
Ideen leben.

Ausschreibungstext



Modell: Nizza
(als rechte oder linke Version lieferbar)
Länge: 1115 mm
Tiefe: 350 mm
Becken: 505 x 300 x 115 mm
Ablauf: Ø 46 mm
Wischleiste: 40 mm, mit Hohlkehle
Frontschürze: 80 mm
Montage: Winkelkonsolen, bei Nischeneinbau
zusätzlich Wandauflagewinkel
Ausführung: ohne Überlauf, mit Hahnlochbohrung

Der Waschtisch ist in der linken Version links um 120 mm kürzbar und rechts um 230mm.

Der Waschtisch ist in der rechten Version rechts um 120 mm kürzbar und links um 230mm.

Somit ergibt sich einen Mindestlänge von 765mm.

Waschtisch NIZZA aus copolymergebundenem Mineralwerkstoff Varicor® (entspricht ISO-Norm 19712), homogenes, voll durchgefärbtes, porenloses Material, ohne Oberflächenversiegelung wie Gel-Coat oder Glasur, weitgehend resistent gegenüber Desinfektionsmitteln zur Flächen-/Händedesinfektion (gemäß aktueller Liste der Desinfektionsmittel-Kommission des VAH – Verbund für angewandte Hygiene e.V.) und gebräuchliche Chemikalien, hitzebeständig gegen Zigarettenlut, Standard-Uniweißtöne (arktis, weiß-alpin, alt-weiß) wirken antibakteriell gemäß Norm ISO 22196, vollwertig reparabel.

Bauseits bearbeitbar, in einem Stück gegossen, mit seitlichen Ablageflächen, Beckenform eckig, als rechte oder linke Version lieferbar (Ablauf seitlich versetzt), ohne Überlauf, mit angeformter Wischleiste mit Hohlkehle, mit angeformter Frontblende.

NIZZA entspricht der CE-Kennzeichnung nach DIN EN 14688.

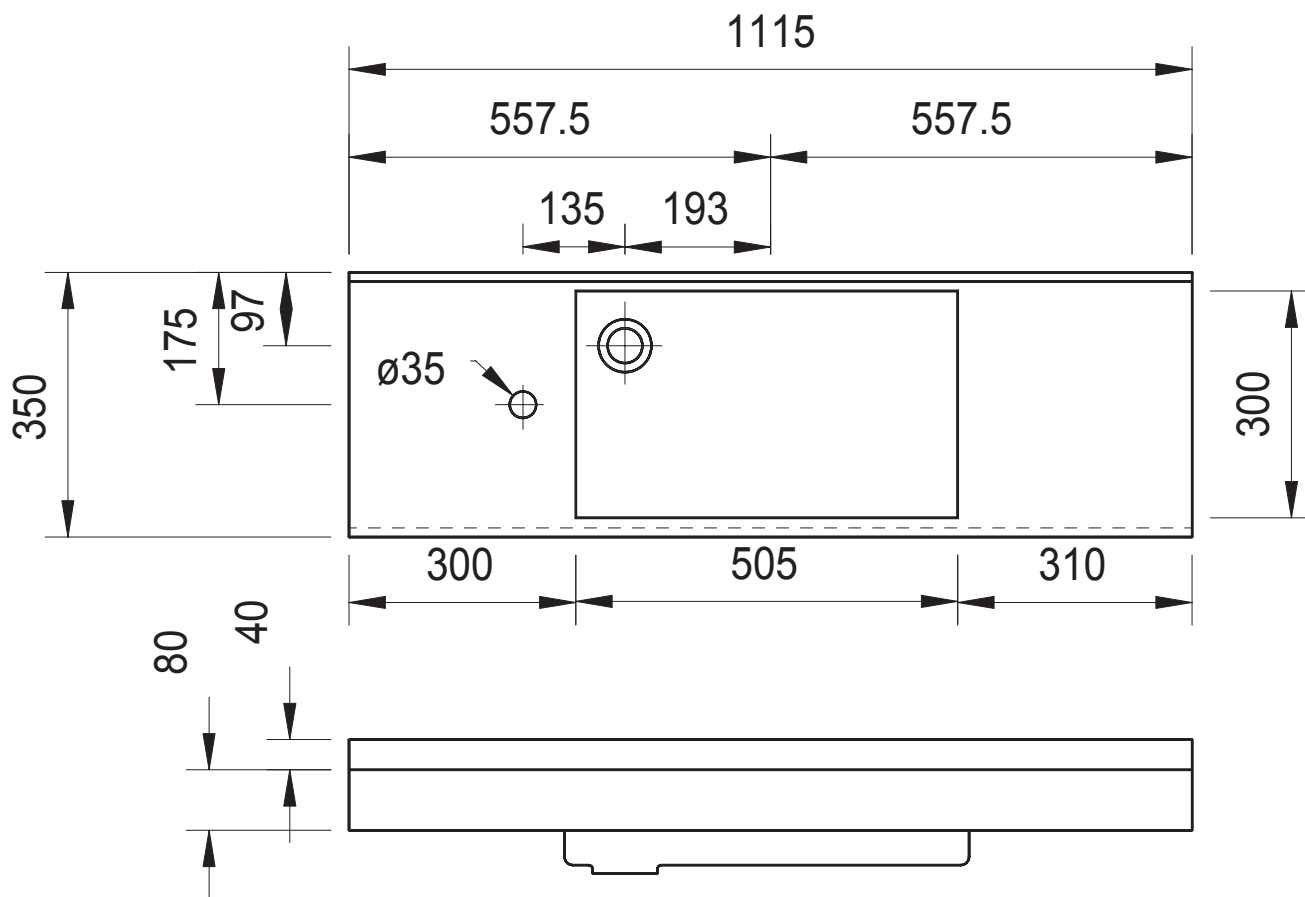

A. Sprenger GmbH

Holz- und Mineralwerkstoffverarbeitung

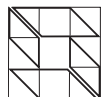

Berner Str. 10
60437 Frankfurt
Tel: 069 - 507 27 41
Fax: 069 - 507 72 91
info@varicor.org
www.varicor.org

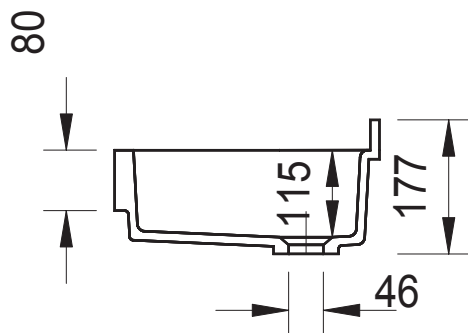
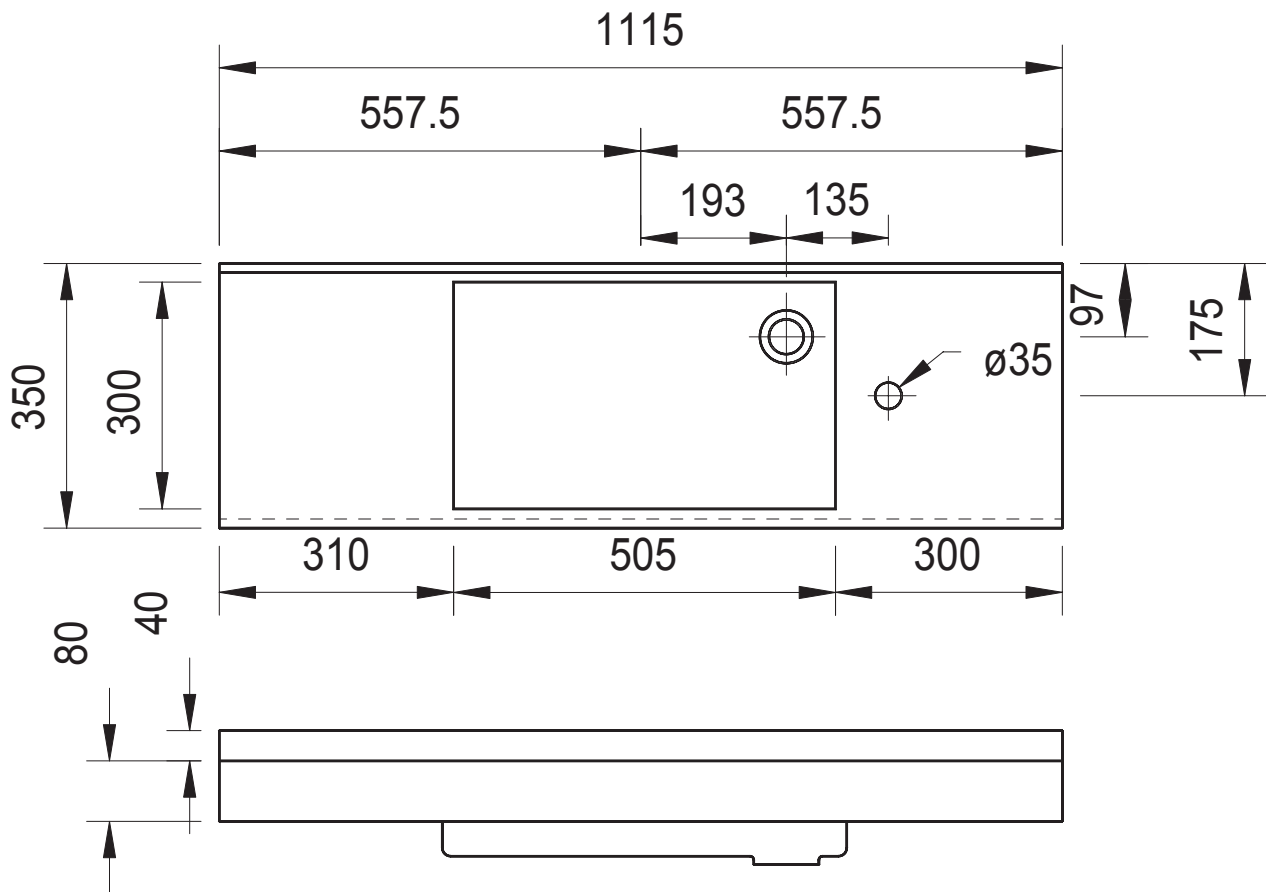

A. Sprenger GmbH

Holz- und Mineralwerkstoffverarbeitung



Berner Str. 10

60437 Frankfurt

Tel: 069 - 507 27 41

Fax: 069 - 507 72 91

info@varicor.org

www.varicor.org