

Preciosa Pro Einzelwaschtisch Doppelwaschtisch

| | |
|--------------------|---|
| Befestigung: | Winkelkonsolen; bei Nischeneinbau zusätzlich Wandauflegewinkel |
| Zusatzausstattung: | Siehe Seite 24/25 |
| Farbe: | siehe Farbübersicht |
| Modell: | Preciosa Pro |
| Fabrikat: | Keramag |
| Material: | VARICOR® |



Preciosa Pro Einzelwaschtisch

aus polymergebundenem Mineralwerkstoff VARICOR®, homogenes, voll durchgefärbtes, porenloses Material, ohne Oberflächenversiegelung, reparabel, in einem Stück nach Maß gegossen, bauseits bearbeitbar, Beckenform rund, mit Überlauf, mit integrierter Hahnlochbank, mit Lochbohrung für Einlochbatterie, mit angeformter Frontblende, mit angeformter Wischleiste mit Hohlkehle,

| | |
|-----------------------------|---------------|
| Beckeninnenmaß: | 490 mm |
| Tiefe (Beckenmitte/Ablage): | 560 mm |
| Frontblende: | H = 70 mm |
| Wischleiste: | H = 20 mm |
| Länge: | 600 - 2500 mm |

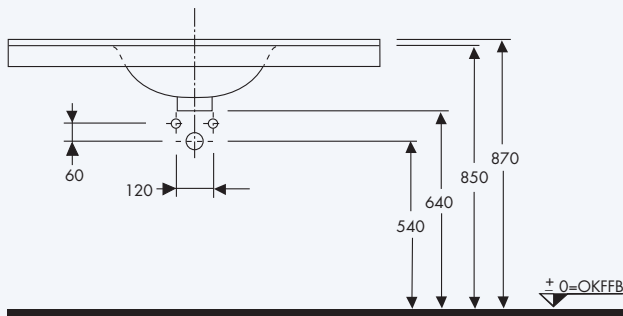
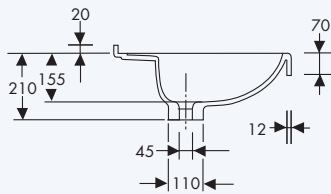

A. Sprenger GmbH

Holz- und Mineralwerkstoffverarbeitung



Berner Str. 10
60437 Frankfurt
Tel: 069 - 507 27 41
Fax: 069 - 507 72 91
info@varicor.org
www.varicor.org

Preciosa Pro Doppelwaschtisch

aus polymergebundenem Mineralwerkstoff VARICOR®, homogenes, voll durchgefärbtes, porenloses Material, ohne Oberflächenversiegelung, reparabel, aus zwei Preciosa Pro Einzelwaschtischen fugenlos verklebt und fertig konfektioniert, bauseits bearbeitbar, Beckenform rund, mit Überlauf, mit integrierter Hahnlochbank, mit Lochbohrung für Einlochbatterie, mit angeformter Frontblende, mit angeformter Wischleiste mit Hohlkehle,

| | |
|-----------------------------|----------------|
| Beckeninnenmaß: | 490 mm |
| Tiefe (Beckenmitte/Ablage): | 560 mm |
| Frontblende: | H = 70 mm |
| Wischleiste: | H = 20 mm |
| Länge: | 1200 - 3000 mm |

Becken mittig

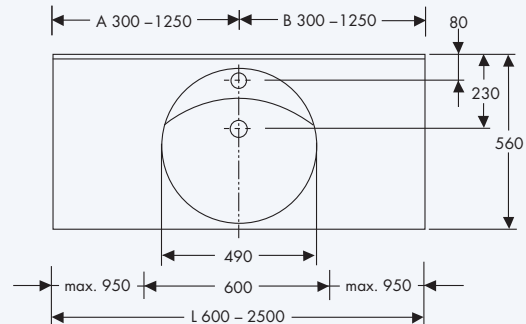

Einzel-Waschtisch, Beckenplatzierung innerhalb der Min./Max.-Maße frei wählbar

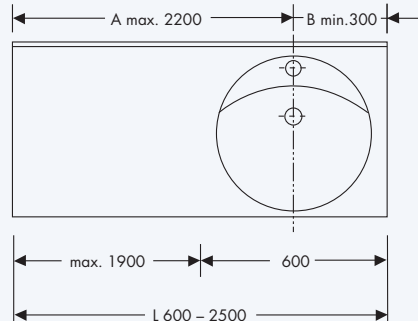

Doppel-Waschtisch, Beckenplatzierung innerhalb der Min./Max.-Maße frei wählbar

